

GA028

ESQUEMA DE LIGAÇÃO

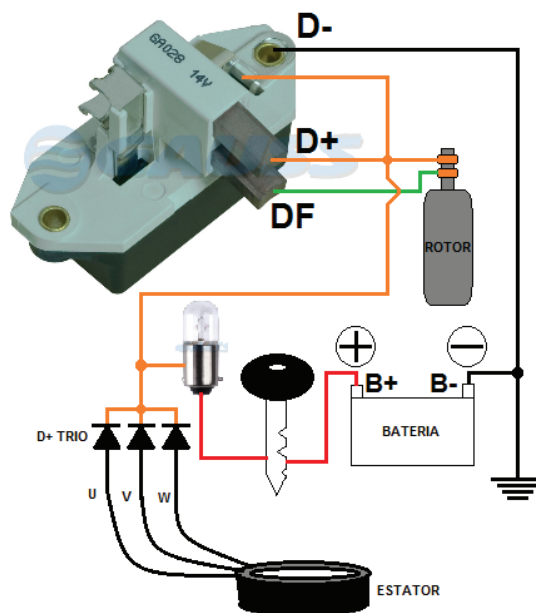
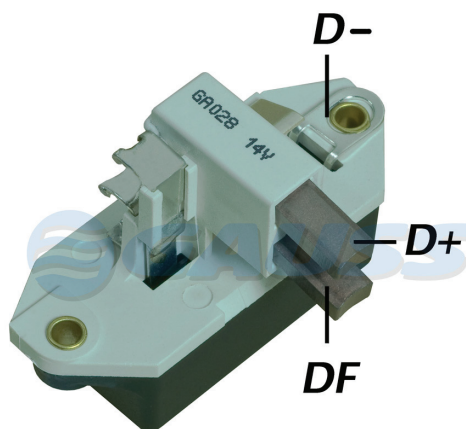

FICHA TÉCNICA

ESPECIFICAÇÕES:

14V / 95A, Campo positivo

SUBSTITUI:

Bosch: 9190087028

APLICAÇÃO:

VW: Apollo GL, GLS. Gol 1.6, GL, GT, GTS, GTI. Voyage / Parati 1.5, 1.6, GL, GLS. Santana CL, 1.8, 2.0, EX. Quantum. Passat 1.5, 1.8, GTS, Pointer (todos após 92 c/ar cond);

LADA: Niva Laika;

FORD: Del Rey 1.8. Belina 1.8. Pampa 1.8. Escort Guia 1.8, XR3, Guarujá, Escort Hobby. Verona 1.8 GLX (todos após / all after 92 c/ AC);

FIAT: Uno Mille, Uno 1.3, 1.5. Elba 1.3, 1.5. Fiat 147, Panorama, Fiorino.

ALTERNADOR:

BOSCH: 9120080161, 9120080163, 9120080164, 9120080167, 9120080175, 9120080176, 9120080177, 9120080178, 9120080179, 9120080185, 9120080186, 9120080190, 9120080191, 9120080192, 9120080193, 9120080194, 9120080195, 9120080196, 9120080197, 9120080204, 9120080206, 9120080214, 9120080220, F 000 LDO 103

LEGENDA

- **D+** = Alimentação (+) do regulador
- **D-** = Alimentação (-) do regulador
- **DF** = Campo do rotor (escova)

TESTE DE BANCADA

- Aterre o alternador;
- Conecte o regulador conforme esquema de ligações do GA028.

DICA

- Na falta de conexão do terminal D- o regulador fica inoperante;
- Mau-contato nas conexões resultam em tensão oscilante ou tensão de regulagem acima das especificações;

CUIDADO

- JAMAIS polarize regulador eletrônico;
- SEMPRE na manutenção do alternador ou na troca do regulador, desconecte os cabos da bateria.