

GA059

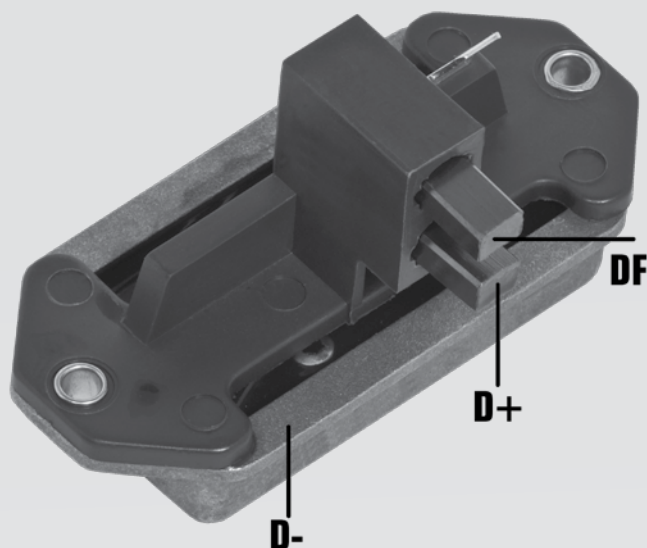

Especificações

14V, Campo Positivo

Substitui

Bosch: 9 190 457 002; **Wapsa:** RWA - T2

Aplicação

FORD: Escort L, GL, XR3, Guia c/s ar cond. Del Rey. Pampa. Corcel II. Scala, Caminhões Cargo 1218, 1415, 1418, 1618, 2218 c/motor Ford 6.6;

VW: Santana, Gol, Saveiro, Voyage, Parati, Passat, Kombi Diesel, Caminhões 13.210, 14.210, 15.210, 16.210, 22.210, 14.170, 16.170. Todos c/ Cummins C;

FIAT: Panorama e 147;

NEW HOLLAND: Colheitadeiras 8040 e 8055.

Alternador

Bosch: 9 120 450 041, 9 120 450 043, 9 120 450 073, 9 120 450 078, 9 120 450 084, 9 120 450 086, 9 120 450 087, 9 120 450 088, 9 120 450 089, 9 120 450 094, 9 120 450 096, 9 120 450 125, 9 120 450 126, 9 120 450 129, 9 120 450 133, 9 120 450 134

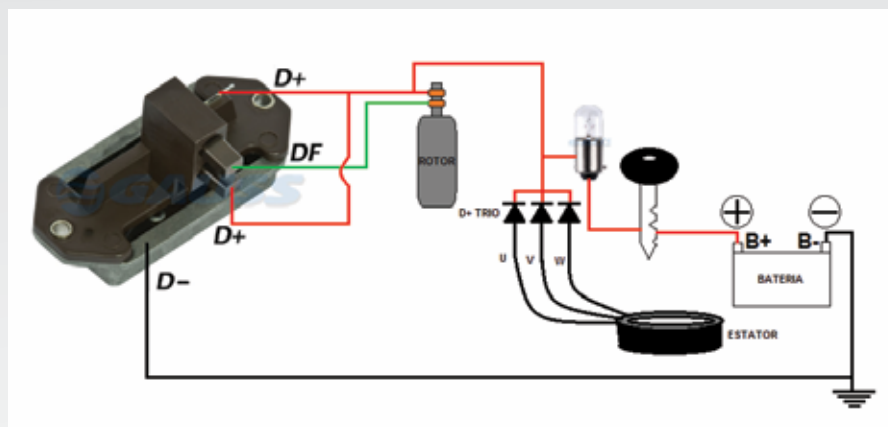

TESTE DE BANCADA

- Aterre o alternador;
- Conecte o regulador conforme esquema de ligações do GA059;

DICA

- Falta de conexão do terminal D- o regulador fica inoperante;
- Mau-contato nas conexões resultam em tensão oscilante ou tensão de regulação acima das especificações;

CUIDADO

- JAMAIS polarize regulador eletrônico;
- SEMPRE na manutenção do alternador ou na troca do regulador, desconecte os cabos da bateria.