

### GA212

### ESQUEMA DE LIGAÇÃO

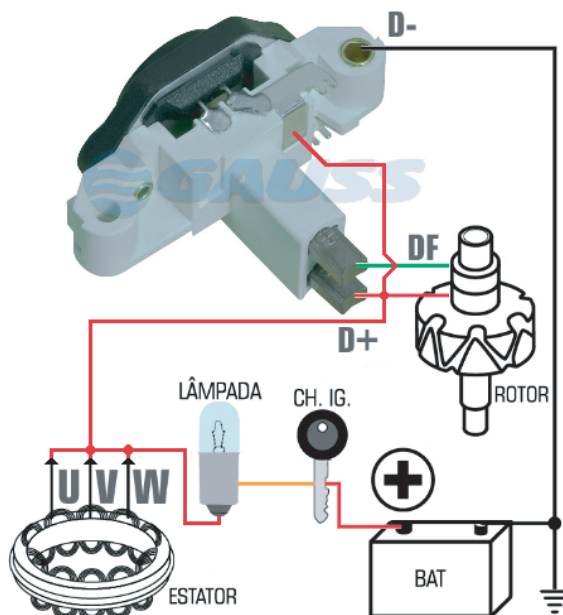
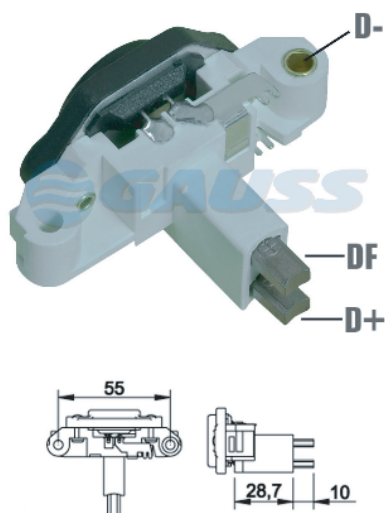

### FICHA TÉCNICA

#### ESPECIFICAÇÕES:

14V, 100A Campo positivo

#### SUBSTITUI:

Bosch: 1197311212, 1197311225, 1197311530, 1197311175, 1197311232, 1197311220, 1197311238, 1197311224, 1197311500

#### APLICAÇÃO:

GM: Corsa 1.0/ 1,4;  
ALFA ROMEO: Alfa ISS 2.0 T.S;  
AUDI: A4;  
NISSAN: Primera;  
VW: Bus, Golf, Passat, Ventro

#### ALTERNADOR:

BOSCH: 0120485015, 0120485018, 0120485019, 0120485020, 0120485023, 0120485025, 0120485026, 0120485029, 0120485034, 0120485036, 0123100002, 0123310016, 0123310026

### LEGENDA

- **D+** = Alimentação (+) do regulador
- **D-** = Alimentação (-) do regulador
- **DF** = Campo do rotor (escova)

### TESTE DE BANCADA

- Aterre o alternador;
- Conecte o regulador conforme esquema de ligações do GA212.

### DICA

- Na falta de conexão do terminal D- o regulador fica inoperante;
- Mau-contato nas conexões resultam em tensão oscilante ou tensão de regulação acima das especificações;

### CUIDADO

- JAMAIS polarize regulador eletrônico;
- SEMPRE na manutenção do alternador ou na troca do regulador, desconecte os cabos da bateria.