

GA304

ESQUEMA DE LIGAÇÃO

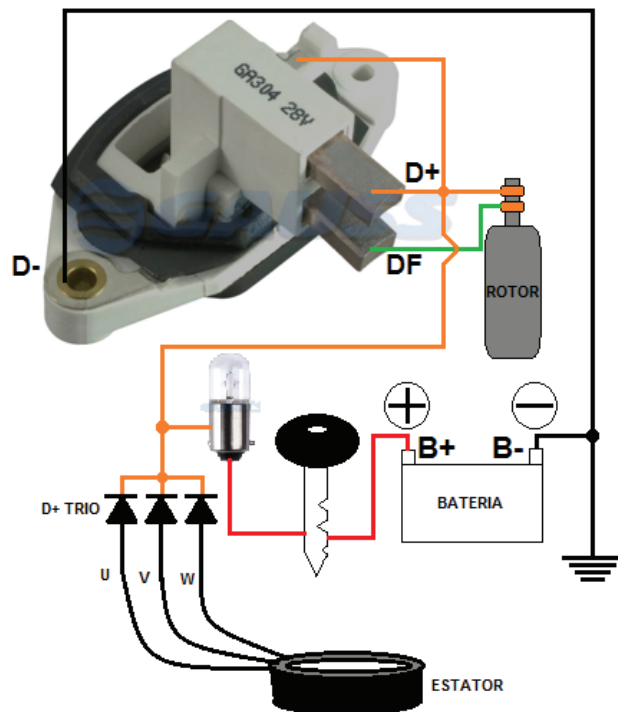
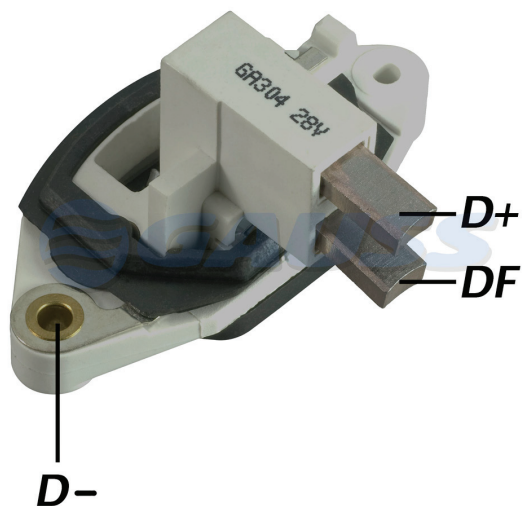

FICHA TÉCNICA

ESPECIFICAÇÕES:

28V / 80A, Campo positivo

SUBSTITUI:

Bosch: 1197311304

APLICAÇÃO:

IVECO: Caminhões série 180E, 190E, 240E, 260E, 400E >09.92;

SCANIA: Caminhões MT-DS11.94, 95, 96, 97, DS14.52, DSC11.56, 57, 58, 14.57, 61, 62, 63 e outros;

VOLVO: Caminhões F12 e N12 >01.90 B12, NL10, 12, Chassi B12 >01.96

ALTERNADOR:

BOSCH: 0120468094, 0120468114, 0120468131, 0120469014, 0120469026, 0120469643, 0120469999, 0120488271, 0120488303, 0120488410

LEGENDA

- **D+** = Alimentação (+) do regulador
- **D-** = Alimentação (-) do regulador
- **DF** = Campo do rotor (escova)

TESTE DE BANCADA

- Aterre o alternador;
- Conecte o regulador conforme esquema de ligações do GA304.

DICA

- Na falta de conexão do terminal D- resulta em carga em excesso;
- Mau-contato nas conexões resultam em tensão oscilante ou tensão de regulação acima das especificações.

CUIDADO

- JAMAIS polarize regulador eletrônico;
- SEMPRE na manutenção do alternador ou na troca do regulador, desconecte os cabos da bateria.