

GA340

ESQUEMA DE LIGAÇÃO

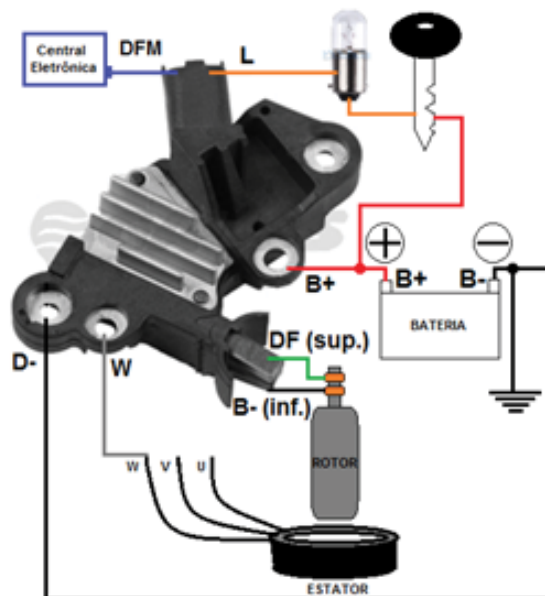
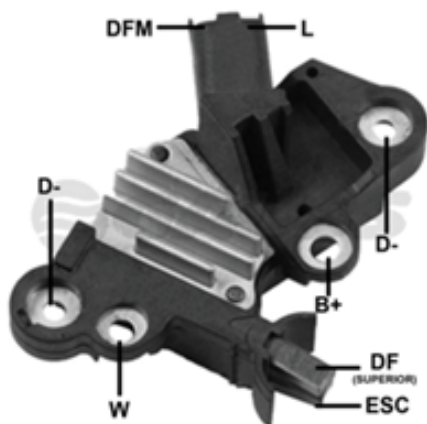

FICHA TÉCNICA

ESPECIFICAÇÕES:

14V / Campo Negativo, Terminais L - DFM

SUBSTITUI:

BOSCH: F 00M 346 340, F 00M 346 102, F 00M 346 011, F 00M 346 030

APLICAÇÃO:

CITROËN: C6 2.7 2008>2009, C6 2006>2010;

PEUGEOT: 407 2.7 2005, 407 2005>2010, 607 2.7 2005, A2 2.7 2004

ALTERNADOR:

BOSCH: 0 121 715 001

LEGENDA

- **B+** = Alimentação (+) do regulador
- **B-** = Alimentação (-) do regulador
- **DF** = Campo do rotor (escova)

TESTE DE BANCADA

- Aterre o alternador;
- Conecte o regulador conforme esquema de ligações do GA340.

DICA

- Falta de conexão do terminal D- resulta em carga em excesso;
- Mau-contato nas conexões resultam em tensão oscilante ou tensão de regulação acima das especificações

CUIDADO

- JAMAIS polarize regulador eletrônico;
- SEMPRE na manutenção do alternador ou na troca do regulador, desconecte os cabos da bateria.