

GA363

ESQUEMA DE LIGAÇÃO

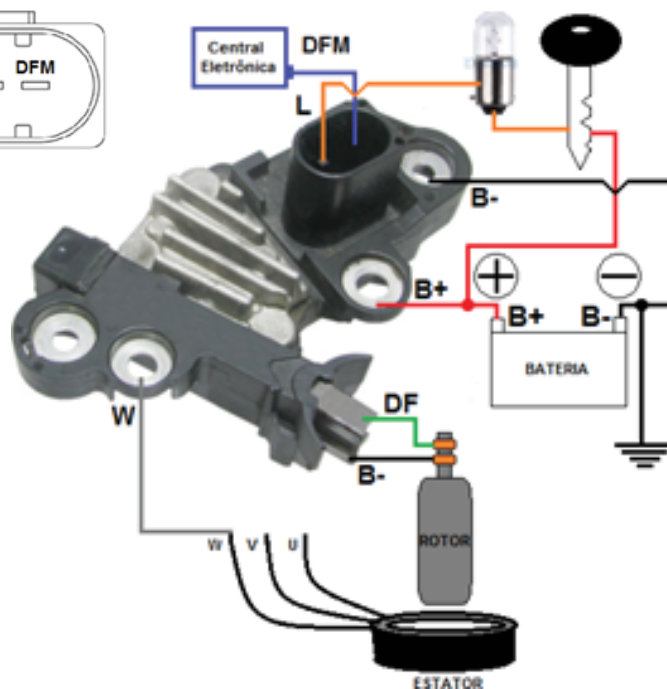
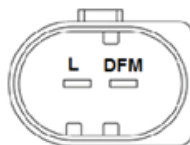
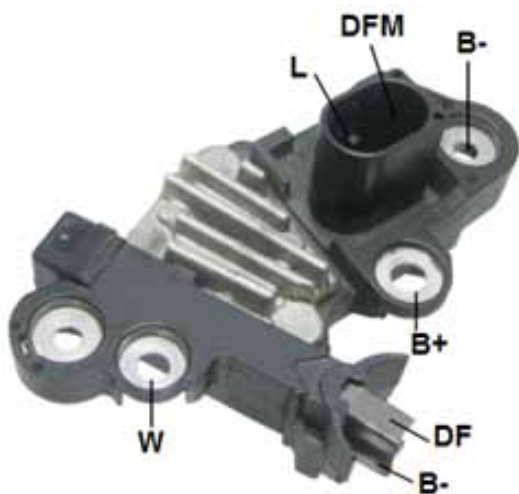

FICHA TÉCNICA

ESPECIFICAÇÕES:

14V, Campo Negativo

SUBSTITUI:

BOSCH: F 00M 346 063

APLICAÇÃO:

VW: Gol, Voyage, Saveiro G5 (S/ AC) - é utilizado somente no alternador Bosch F00BLO400, não pode ser usado o GA343

ALTERNADOR:

BOSCH: F 000 BLO 400

LEGENDA

- **B+** = Alimentação (+) do regulador
- **B-** = Alimentação (-) do regulador
- **DF** = Campo do rotor (escova)

TESTE DE BANCADA

- Aterre o alternador;
- Conecte o regulador conforme esquema de ligações do GA363.

DICA

- Falta de conexão do terminal D- resulta em carga em excesso;
- Mau-contato nas conexões resultam em tensão oscilante ou tensão de regulação acima das especificações

CUIDADO

- JAMAIS polarize regulador eletrônico;
- SEMPRE na manutenção do alternador ou na troca do regulador, desconecte os cabos da bateria