

GA007

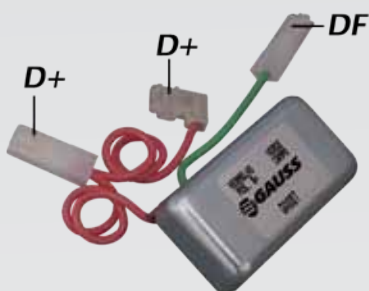

CARACTERÍSTICAS:

14V / 55A, 'B' Circuit

REEMPLAZA:

Bosch: 9 190 457 007;

Wapsa: RWA-, T-5;

VW: 040 903803.2

APLICACIÓN:

VW: Brasíla y Kombi gas./ alc. (Dez/83) -
Gol y Saveiro todos modelos gas./ alc. com AC,
Sedan 1300/1500/1600.

ALTERNATOR:

BOSCH: 9 120 450 998, 9 120 450 999



- **D-** = Alimentación (-) del regulador
- **DF** = Bobina del campo del rotor (escobilla)
- **D+** = Diodo y lámpara

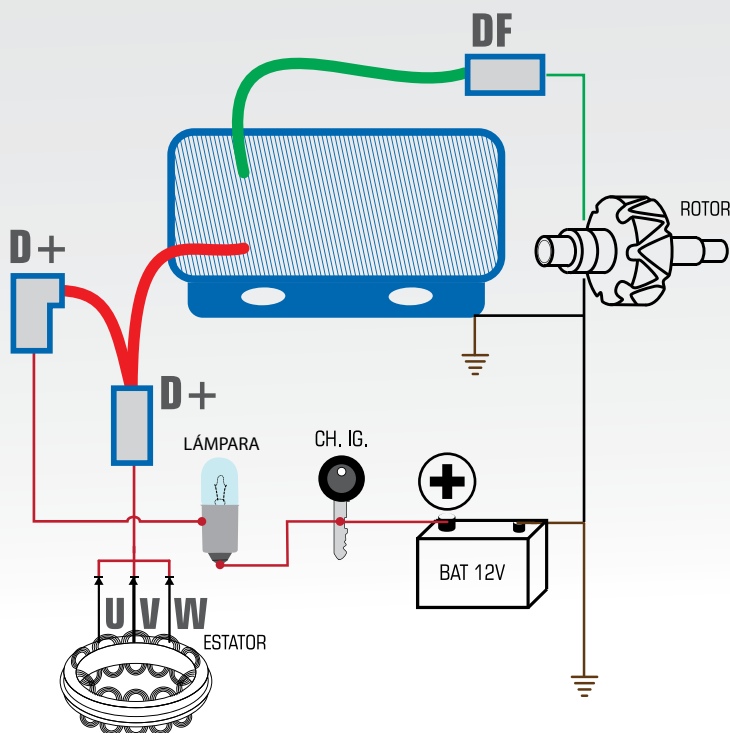

DICA

- Si no hay conexión en el terminal D-, puede haber sobrecarga;
- Malo contacto en las conexiones resultan en tensión instable o tensión de reglaje mayor que las especificaciones.

FÍJATE

- Nunca polarice el regulador electrónico;
- En el mantenimiento o cambio de alternador, siempre desconecte los cables de la batería.